

# ZILLEGHEM

DRIEMAANDELIJKS TIJDSCHRIFT

2017/4





# ZILLEGHEM

Handelingen van de Kring  
voor Heemkunde en Geschiedenis  
'Pastoor Ronse'

DRIEMAANDELIJKS TIJDSCHRIFT

<i>Voorwoord</i>	127
Christian DENEVE <i>November 1918: een sociale revolutie in Loppem? Deel 2: De gebeurtenissen te Loppem</i>	128
Jef BOGAERT <i>De wagenmakerij Bogaert te Veldegem. Deel 2.</i>	152
Bertrand DENYS <i>Reveil 2017 op de Veldegemse begraafplaats (1 november 2017)</i>	164
<i>Kroniek van 2017</i>	166
<i>Inhoud van de 38ste jaargang</i>	168

**38ste jaargang nr. 4 - oktober - november - december 2017**

## **Redactie en bestuur**

Bertrand Denys, Klaprozenlaan 13, 8210 Loppem  
Patrick Arnou, Burg. J. Lievensstraat 12, 8210 Zedelgem  
Johan Braet, Wantestraat 136, 8310 Assebroek  
Willy Casier, Wildebeekstraat 23, 8211 Aartrijke  
Noël Denolf, Snellegemsestraat 118, 8210 Zedelgem  
Pol Denys, Hendrik Baekelandlaan 57, 8211 Aartrijke  
Paul Vandenbussche, Guido Gezellelaan 44, 8210 Loppem  
André Vanhevel, Belledreef 4, 8210 Veldegem  
Johan Verplancke, Torhoutsesteenweg 396, 8210 Veldegem

## **Lidmaatschap: € 10,00**

IBAN: BE48 7381 1720 5627 - BIC: KRED BE BB  
Heemkundige Kring 'Pastoor Ronse' Zedelgem

## **Secretariaat en ledenadministratie**

Willy Casier, Wildebeekstraat 23, 8211 Aartrijke  
Tel. 0475/64.81.16 - E-mail: [willy.casier@gmail.com](mailto:willy.casier@gmail.com)

## **Redactiesecretariaat**

Bertrand Denys, Klaprozenlaan 13, 8210 Loppem  
Tel. 050/82.42.74 - E-mail: [bertrand.denys@telenet.be](mailto:bertrand.denys@telenet.be)

## **Website en Facebook**

[users.telenet.be/pastoor.ronse](http://users.telenet.be/pastoor.ronse)  
[www.facebook.com/groups/657109921075905](http://www.facebook.com/groups/657109921075905)

Studies verschenen in 'Zilleghem' of uittreksels daarvan mogen niet gebruikt noch aangehaald worden zonder te verwijzen naar dit tijdschrift en de auteur. Iedere auteur is verantwoordelijk voor de inhoud van zijn artikels.

## **Illustratie op de cover**

*Dorpsgezicht van Loppem, vermoedelijk kort na 1900. Een deftige, zwartgeklede dame stapt in haar 'voiturette', vermoedelijk een De Dion Bouton of Décauville, gebouwd tussen 1898 en 1904. De auto staat vlak bij de ingang van het kasteeldomein Ter Mote geparkeerd. Misschien is de dame dus wel de kasteelvrouw Emma van Hamme de Stampaertshoucke of één van haar edele vriendinnen? (Verzameling Gemeentearchief Zedelgem)*

## Kerst– en nieuwjaarswensen 2018

*Het afgelopen jaar leek de voortzetting van 2016, met z'n geweld en aanslagen op onverwachte plaatsen en tijdstippen. Globalisering, digitalisering en sociale media beheersen meer en meer ons doen en laten. De wereld is ons dorp geworden. In het voorbije jaar hadden wij de herdenking van de gruwel van de Grote Oorlog in 1917. Straks loopt die vijfjarige herdenking ten einde. In 1918 werd de oorlog beëindigd en kregen Loppem en zijn kasteel daarbij een voorname rol. We publiceerden daarover al een en ander.*

*Maar rond de jaarwissel past het echter dat we even de zachte waarden voorrang geven: aandacht voor onze omgeving en de miserie in onze kleine gemeenschap. Hierbij past een dosis gezonde belangstelling voor ons verleden. Welke inbreng hebben onze voorouders in de welstand die we nu allen kennen? Met gedegen artikels en lezingen proberen wij die queeste naar het leven van vroeger te realiseren. Wij hopen dat u ook in 2018 onze zoektocht naar het Groot-Zedelgem van toen blijft volgen.*

*Wij wensen u alvast een heel goede gezondheid, een Vrolijke Kerst en een gelukkig 2018.*

*Het bestuur*



# **November 1918: een sociale revolutie te Loppem?**

## ***Deel 2 : De gebeurtenissen te Loppem***

(vervolg van Zilleghem 2017/3)

**Christian DENEVE**

### **4. Van 8 tot 12 november 1918: de besprekingen te Loppem en te Brugge**

#### **Het einde van de regering van Le Havre**

In de aanloop tot de gebeurtenissen in Loppem in november 1918 is het ook nuttig te herinneren aan de toestand binnen de regering van Le Havre die uitermate gespannen werd naarmate de vrede naderde. Enerzijds door de Vlaamse kwestie die de Broqueville ertoe bracht om ontslag in te dienen, toen de toegevingen die hij wilde doen aan Van Cauwelaert en anderen niet gevolgd werden door Paul Hymans. Hierbij dient opgemerkt dat ook koning Albert I bereid was om toe te geven aan de redelijke eisen van de Vlamingen, zolang die geen afbreuk deden aan de kracht van het leger en binnen het nationaal kader bleven.<sup>1</sup> Anderzijds door de sociale kwestie: bij de socialisten nam de vastberaden-



*Fig. 1 - Regering de Brocqueville in Le Havre. V.l.n.r.: Pouillet, Hubert, Segers, Helleputte, Berryer, van de Vyvere, Vandervelde, Hymans, Brunet, Goblet d'Alviella, Carton de Wiart, de Brocqueville, Renkin en luitenant-generaal de Ceuninck.*

heid toe om hun eisen voor de werknemers hard te maken. Het incident dat zich voordeed met de munitiefabrieken illustreert dat.<sup>2</sup> Op het ogenblik dat de wapenstilstand zo goed als gesloten was, deed zich een incident voor in Le Havre. In de munitiefabrieken, bevolkt door wat Vandervelde ‘werklieden-soldaten’ noemde, brak een staking uit. De socialisten in de regering hadden al herhaalde malen eenzelfde loon geëist voor deze werklieden-soldaten als voor de Fransen in gelijkaardige fabrieken vlakbij. Die eisen waren steeds afgewimpeld en afgewezen door de Brocqueville en later door Gerard Cooreman, die na het aftreden van de Brocqueville sinds 1 juni 1918 regeringsleider was.<sup>3</sup> Wanneer Vandervelde in Brugge<sup>4</sup> vernam dat de staking was uitgebroken, verbleekte hij en na een kort onderhoud met zijn socialistische collega-

minister Emile Brunet, dienden beiden hun ontslag in. Uiteindelijk hield Cooreman het ontslag in beraad en na de wapenstilstand en het inwilligen van de eisen werden de brieven verscheurd.

De regering van Le Havre verloor hoe dan ook naarmate het einde van de oorlog naderde aan gezag, ten voordele van zij die in België waren gebleven. Dat zou zich ook vertalen in de samenstelling van de eerste naoorlogse regering.

### **De katholieke partij zonder leiding**

De katholieken hadden een groot probleem: de Broqueville zat in Le Havre en had door zijn recente aftreden aan prestige verloren. De in België gebleven katholieke kopstukken waren verdeeld. Woeste was de vertegenwoordiger van een strekking voor het behoud van de positie van 1914. Deze strekking stond wel voor een regering van Nationale Unie (conform aan het akkoord in Le Havre van 1917), maar wilde eerder een zakenkabinet en uitstel van verkiezingen met twee jaar. Henri Jaspard leidde een andere groep katholieken die in België waren gebleven. Hij was eerder van linkse signatuur, had aan de ULB gestudeerd en was een bekeerde katholiek. Hij werkte zoals we zagen nauw samen met Francqui in het NHVC en was ook goed bevriend met Paul-Emile Janson. Hij bracht een aantal christendemocraten samen waaronder Alphonse Harmignie, Léon de Bus de Warnaffe, Léon Delacroix, Cyrille van Overbergh en Michel Levie. Zij bereikten een akkoord over het algemeen stemrecht op 25 jaar voor mannen én vrouwen en voor militairen ongeacht de leeftijd en over de vernederlandsing van de Gentse Rijksuniversiteit. De verdeelde positie van de katholieke partij had tot



gevolg dat in de eerste naoorlogse regeringen de katholieken geen gezaghebbende figuren telden, behalve kort de Broqueville als minister van binnenlandse zaken, hoewel Jaspar op termijn wel een van de leidende figuren van de christendemocraten zou worden. Delacroix was een overgangsfiguur die vlug uit het politieke leven zou verdwijnen.

In bezet België was men ondertussen niet blijven stilzitten. Michel Levie, katholiek en officieuze vertegenwoordiger van de Belgische regering in België, had om een complete ontredde van het land te voorkomen begin oktober aan de Belgische regering in Le Havre de toelating gevraagd om een officieuze en consultatieve regeringscommissie op te richten. De bedoeling was dat de commissie zich zou gaan bezighouden met alle problemen van de machtsoverdracht. Nadat het verzoek werd ingewilligd, stelde Levie een commissie van nationale unie samen, bestaande uit 4 katholieken, 2 liberalen en 2 socialisten. Voor de socialisten werd naast Wauters Anseele voorgesteld. Binnen de commissie hechtte men vooral veel belang aan het probleem van de voedselbevoorrading, maar ook onder meer het herbewapenen van een burgerwacht en het herinstalleren van het gerechtelijke apparaat kregen de nodige aandacht.

### **Anseele, “president van de Belgische Republiek”?**

Ook de Duitse bezetter kreeg belangstelling voor de problemen van de ontruiming. In eerste instantie was de Duitse overheid bezorgd om het vlotte verloop van de terugtrekking. Op 9 en 10 oktober werd aan Francqui, voorzitter van het Uitvoerend Comité van het NHVC, voorgesteld om de macht in België tijdens de overgangperiode waar te ne-

men. Nadat het voorstel door Francqui was afgewezen, waren zij te rade gegaan bij Edward Anseele die ook in het Comité zetelde. Enkele Duitsers zouden hem het presidentschap van de 'Belgische Republiek' aangeboden hebben.<sup>5</sup> Anseele antwoordde dat hij niet op eigen verantwoordelijkheid een besluit kon nemen, waarop hij meer dan waarschijnlijk naar de andere leden van de officieuze regeringscommissie Levie ging om te overleggen. Uiteindelijk antwoordde hij negatief op het verzoek van de Duitsers. Anseele ging zelf op dat evenement in tijdens een interpellatie in de kamer in 1931.<sup>6</sup> Dit al dan niet aangedikte verhaal kan wellicht in verband gebracht worden met de legitieme vrees van de Duitse bezettingsautoriteiten voor een machtsvacuüm in België: zij wilden de volkswoede intomen, plunderingen voorkomen en geweld vermijden.<sup>7</sup> Daartoe hadden ze ook alle redenen. In oktober 1918 was in Duitsland een revolutionaire beweging uitgebroken, koning Willem II was halsoverkop naar Nederland gevlucht, prins Max von Baden, de rijkskanselier, nam ontslag en werd vervangen door de socialist Ebert. Op 9 november werd de republiek uitgeroepen. Tegelijk was ook het Habsburgse imperium uiteengevallen en werd de republiek Oostenrijk een feit. Rusland was ondertussen al geruime tijd een republiek, terwijl ook in Nederland revolutionaire opstootjes voorkwamen.

Op 10 november was de situatie ook in Brussel bepaald explosief. In de namiddag was te Brussel een comité van Duitse soldaten aangekomen uit Berlijn. Duitse soldaten grepen de macht en in navolging van de revolutie in Duitsland werden arbeiders- en soldatenraden opgericht die het bestuur van de stad naar zich toe trokken. Geallieerde krijgsgevangenen en gewone misdadigers werden door de Duitsers vrijgelaten en doolden door de Brusselse straten. Opstandige Duitse soldaten plunderden winkels in de Nieuwstraat en beroofden de Bank Allard. Bij de

BWP werd door de reguliere Duitse bezetters aangeklopt voor hulp, maar die werd van de hand gewezen. De BWP wilde het herstel van België en riep daar in pamfletten openlijk toe op. In die omstandigheden kwam de ambassadeur van Spanje te Brussel, markies de Villalobar, op 10 november 1918 aankloppen bij Emile Francqui. Spanje had door zijn neutrale positie in samenwerking met het Nationaal Hulp- en Voedingscomité (NHVC) veel kunnen bijdragen tot de bevoorrading van België tijdens de oorlog. De Villalobar stelde voor om de koning en de regering op de hoogte te brengen van de gebeurtenissen die zich te Brussel hadden afgespeeld en die misschien ernstige gevolgen voor de Belgische regering konden hebben.

### **Een delegatie uit Brussel vertrekt naar Loppem...**

Men besliste dat P.-E. Janson, een liberaal uit Doornik, en P. Saura, de consul van Spanje, zich zouden begeven naar Loppem in een wagen van de Spaanse ambassade. Zij hadden daarvoor de toestemming van de Duitsers verkregen. De bedoeling van hun rit naar Loppem was om de koning in te lichten over de gespannen toestand te Brussel en hem te verzoeken met zijn troepen zo snel mogelijk naar Brussel op te trekken. Jules Messine verhaalt dat een wagen naar Loppem reed met deze twee heren en dat zij verschillende barricades moesten passeren, terwijl de wapenstilstand nog niet getekend was.<sup>8</sup> Edward Anseele ontmoetten zij toevallig (?) in Gent, in het stadhuis waar hij als waarnemend burgemeester zetelde. Toen Anseele hoorde dat zij zich naar koning Albert begaven, nam hij onmiddellijk de beslissing hen te vergezellen. Eenmaal in Loppem werden ze ontvangen door koning Albert I.

Het Nationaal Hulp- en Voedingscomité was met deze drie heren goed vertegenwoordigd, met Paul-Emile Janson die er een bestuursfunctie vervulde, met Anseele die in het provinciaal en lokaal bestuur ervan een rol speelde en met Saura die als vertegenwoordiger van het neutrale Spanje een nog belangrijker rol speelde bij de voedselvoorziening tijdens de Grote Oorlog. Anseele was trouwens ook verantwoordelijk voor de bevoorrading van de stad Gent, zodat hij voortdurend in contact stond met de verschillende afdelingen van het NHVC. Anseele bekleedde op dat ogenblik ook in afwezigheid van de gedeporteerde Braun tijdelijk het burgemeestersambt van Gent, nadat hij in onderhandeling met de Duitse bezetter zijn ambt van eerstaanwendend schepen terug had opgenomen.

### **En wordt er ontvangen door koning Albert I ...**

Enmaal door koning Albert I ontvangen in aanwezigheid van de regeringsleider Gerard Cooreman, legde Paul-Emile Janson hem de toestand in Brussel uit. We laten Cooreman in 1921 aan het woord: “Le récit de Janson fut chaud et coloré sans toutefois revêtir l’allure dramatique et surtout sans produire l’effet terrifiant que des imaginations tendancieuses lui ont parfois prêté.”<sup>49</sup> Daarna vroegen de heren dat het leger snel zou oprukken naar Brussel. De koning antwoordde daarop dat daar geen sprake van kon zijn, omdat hij zich hield aan wat met de geallieerden op dat vlak was afgesproken. Dan vroegen Janson en Anseele om de politieke toestand te bespreken, waarop Saura de zaal verliet. Van deze gesprekken zijn geen notulen bewaard. Volgens Janson zou Anseele dan uitgelegd hebben wat de eisen waren van de BWP: het algemeen enkelvoudig stemrecht voor mannen vanaf 21 jaar met ten

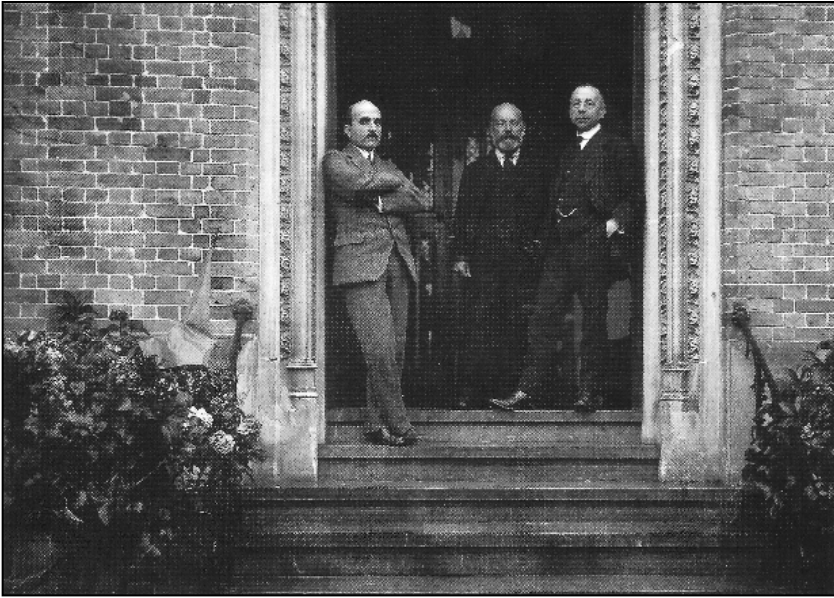

*Fig. 2 - Op 11 november 1918, dag van de Wapenstilstand, ontvangt koning Albert I te Loppem (v.l.n.r.) Edward Anseele, Paul-Emile Janson en de Spaanse gezant Pedro Saura. Het drietal poseert op het bordes van het kasteel. (foto: Archief Kasteel van Loppem)*

minste een verblijf in België van zes maanden, de afschaffing van artikel 310 van het Strafwetboek (syndicale vrijheid), de Vlaamse Universiteit te Gent en verder in het algemeen een democratische politiek en sociale hervormingen.<sup>10</sup> Met die eisen gingen de liberalen trouwens ook al akkoord, vooral met het algemeen enkelvoudig stemrecht vanaf 21 jaar voor mannen. Vooral zij konden zich echter niet vinden in het algemeen enkelvoudig stemrecht voor vrouwen, wat Anseele dan ook niet vroeg.<sup>11</sup> In de *Vooruit* van 12 november 1918 staat een en ander in een gekleurder versie te lezen. Het artikel stelt immers dat Anseele voor de socialisten volgende eisen op tafel legde: het verenigingsrecht voor alle

beambten van openbare besturen, de erkenning van de vakbonden en hun leiders, de afschaffing van het al vermelde artikel 310 van het Strafwetboek, de oprichting van een Vlaamse Hogeschool te Gent, een strenge toepassing van de bestaande Vlaamse wetten, tweetaligheid van alle bedienden die met het publiek in betrekking komen en ten slotte uitbreiding en hervorming van de sociale voorzorg in de breedste toepassing. In tegenstelling tot de andere berichtgeving over de eisen van Loppem, worden hier de Vlaamse eisen nogal dik in de verf gezet. Zij zouden aan belang en dringendheid verliezen naarmate duidelijk werd dat het activisme<sup>12</sup> zwaar veroordeeld werd door de Belgische en Vlaamse opinie en wegens de onenigheid in de regering, dit ondanks de duidelijke troonrede van 22 november 1918.



*Fig. 3 - Koning Albert I op de Korenmarkt in Gent, waar hij op 12 november 1918 onthaald werd door ... Edward Anseele als dienstdoend burgemeester (foto: archief Koninklijk Paleis).*

## **Paul Hymans en de regering Delacroix ...**

Nu waren Janson en Anseele niet de enige personaliteiten die koning Albert I ontving te Loppem. Ook de liberale minister Paul Hymans, die duidelijk dichter bij koning Albert I stond dan de twee vorige politici die koning Albert I nauwelijks kende, begaf zich naar Loppem in die bewuste periode voor de wapenstilstand, de 8<sup>ste</sup> en de 9<sup>de</sup> november 1918.<sup>13</sup> Paul Hymans was voor koning Albert I al in 1912 een potentiële regeringsleider voor een progressieve regering, de verkiezingsuitslag verhinderde dat echter. Hymans vertelt dat hij vond dat na de terugkeer in Brussel het kabinet moest ontbonden worden, zodat de koning in alle vrijheid van actie en van keuze kon handelen.<sup>14</sup> Dat idee leek geen tegenstand te ontmoeten bij de koning. Op 15 november 1918 had Hymans vervolgens een onderhoud te Brugge met de verrassende nieuwe katholieke eerste minister Delacroix<sup>15</sup>, een buitenparlementair, een briljante advocaat en intimus van Beernaert, van kardinaal Mercier en van Franqui. Belangrijk is dat Hymans uit dat gesprek kon besluiten dat het regeerprogramma overeenstemde met wat de linkse liberalen en de socialisten voorstonden en wat hij vanuit het bezette België had vernomen.<sup>16</sup> Dit hield met name in dat de samenstelling van een regering van nationale eenheid zonder voorkeur voor rechts of links noodzakelijk was (dus met de oppositie in de regering, voor de helft liberalen en socialisten: elk 3 ministers; katholieken: 5 ministers en de eerste minister). Een zakenkabinet zoals gewenst door de conservatieve katholiek Charles Woeste was dus uitgesloten! Delacroix kondigde ook de invoering aan van het algemeen stemrecht vanaf 21 jaar<sup>17</sup> en een hersamenstelling van de Kamers in afwachting van de herziening van de Grondwet, wat ten minste een legislatuur van een tweetal jaren zou veronderstellen.<sup>18</sup> Van een onmiddellijke ontbinding van de Kamers (op



*Fig. 4 - De regering Delacroix, of: het kabinet van Loppem. Opname uit 1919. We zien v.l.n.r.: Léon Delacroix, Louis Franck Fulgence Masson, Joseph Wauters, Jules Renkin, Emile Vandervelde, Albéric Ruzette, Paul Hymans, Henri Jaspar, Edward Anseele, Charles de Brocqueville en, Alphonse Harmignie. (Bron: Amsab, FO.001400)*

grond van het feit dat de laatste hersamenstelling dateerde van 1914) kon echter geen sprake zijn gezien de staat van het land, eerst dienden enkele belangrijke wetten onmiddellijk gestemd, zoals de huurwet, de wet op het alcoholisme.... Ook de oprichting van een Nederlandstalige universiteit stond op het programma.

In de bewuste periode ontving de koning nog meerdere politici en toonaangevende figuren, onder meer de katholieken Favereau, voorzitter van de Senaat, Levie, gewezen minister, Ryckmans, senator van Antwerpen, Delacroix, uiteraard, Tibbaut, volksvertegenwoordiger van Dendermonde, Béthune, volksvertegenwoordiger van Aalst, en ten



slotte Jaspar. Van liberale zijde kwamen onder meer over de vloer: Melchelynck, volksvertegenwoordiger van Gent, Hansens, volksvertegenwoordiger van Brussel, en Jamar, volksvertegenwoordiger van Doornik. Van socialistische zijde werden nog ontvangen: Bertrand, Pastur en Wauters. Vooraanstaande figuren van de rechtervleugel van de katholieke partij zoals Woeste werden echter niet geraadpleegd, noch door koning Albert I, noch door Delacroix.

## 5. 11 november 1918: ‘le coup d’Etat de Lophem’?

### Een staatsgreep te Loppem?

Dat laatste zal er zeker toe hebben bijgedragen dat Charles Woeste een van de eersten was om het idee van een samenzwering te Loppem op te roepen zonder het woord zelf ooit uit te spreken. Hij was zeer enigmatisch over de passage in Loppem: “Le Roi s’était transporté au château de Lophem, près de Bruges. Ce qui se passa là n’a jamais été suffisamment précisé et éclairci ... Le mieux eut été de former un cabinet d’affaires s’occupant exclusivement de reconstituer la pays. Mais cette solution n’aurait pas plu aux libéraux et aux socialistes ... A ce sujet (le programme du gouvernement) il semble que beaucoup d’intrigues se nouèrent autour du Roi ... Ce qui paraît avéré d’après tous les renseignements re-



*Fig. 5 - Charles Woeste  
(1837-1922)*

cueillis, c'est qu'on fit peur au Roi, en lui déclarant que si l'on ne dissolvait pas les Chambres après le vote électoral donnant le suffrage à tous les hommes de 21 ans, ce serait la révolution ...”<sup>19</sup>

Woeste was het trouwens op belangrijke punten niet eens met de regering Delacroix. Om te beginnen vond hij Delacroix niet de aangewezen persoon om die regering te leiden. Delacroix was immers een buitenparlementair. Charles Woeste lag op meerdere domeinen dwars. Hij was voorstander van een zakenkabinet<sup>20</sup>, hij stond wantrouwig tegenover het algemeen stemrecht en vooral tegen het miskennen van de Grondwet.<sup>21</sup> Hij was in nog sterkere mate ook gekant tegen de syndicale vrijheid en resoluut tegen het betrekken van de syndicale afvaardigingen bij de heropbouw van het land.<sup>22</sup> Hij stond daarin meer en meer geïsoleerd, binnen zijn partij werd hij vooral niet gevolgd door de christendemocraten.

Sommigen gingen verder dan Woeste en spraken zelfs over “un coup d’Etat”.<sup>23</sup> Van een staatsgreep kan men echter maar spreken indien de oude regering door een gewelddadige opstand of revolutie is verdreven en is vervangen door een nieuwe regering. In 1918 was dit allerm minst het geval, de regering Cooreman trad weliswaar onmiddellijk na de wapenstilstand af, maar dat lag in de lijn van wat ook al was overeengekomen in 1916 binnen de regering de Broqueville te Le Havre, namelijk dat de regering zou aftreden na de ratificatie door het parlement van de in oorlog genomen uitzonderingsmaatregelen evenals van de verkregen vredesvoorwaarden. Cooreman die zichzelf als een overgangfiguur zag, voerde uit wat toen al beslist was, maar nam voorbarig en overhaast ontslag, immers van een ratificatie van de uitzonderingsmaatregelen was nog geen sprake.<sup>24</sup> Normaal had Cooreman eerst aan het parlement verslag moeten uitbrengen over zijn beleid.<sup>25</sup> Koning Albert I zegt

over dat ontslag: “Il n’existait de conflit ni entre la Couronne et le Gouvernement, ni entre les membres du Cabinet. Mais le Gouvernement a estimé qu’investi, en raison de la guerre, d’un mandat de caractère exceptionnel, qui notamment lui a conféré des attributions législatives sans intervention du Parlement, il lui appartenait de résigner ce mandat à la veille du jour où le régime parlementaire va reprendre son fonctionnement normal.”<sup>26</sup>

### **Revolutionaire beslissingen?**

Op de volgende vraag of door de daaropvolgende regeringen van nationale eenheid revolutionaire beslissingen werden genomen, moet eveneens ontkennend geantwoord worden. Zogezegd kwamen in Loppem drie revindicaties van de socialisten op tafel, waarvan ten minste ook de eerste twee gedeeld werden door de liberalen: een regering van nationale eenheid, het algemeen enkelvoudig stemrecht voor mannen vanaf 21 jaar en het afschaffen van artikel 310 van het Strafwetboek (de syndicale vrijheid). Sommige socialisten voegen daar nog de Vlaamse universiteit te Gent aan toe en de achturendag. Ook heel wat katholieken stonden trouwens gunstig tegenover bepaalde van die eisen.

Belangrijker is echter dat deze eisen stuk voor stuk allerminst revolutionair waren. De regering van nationale eenheid Delacroix I die gevormd werd in 1918, was al de derde regering van nationale eenheid. Immers, zowel die van de Broqueville (vanaf januari 1916) als die van Cooreman waren al regeringen van nationale eenheid. Bovendien waren ook de katholieken het daar mee eens, althans in 1918, toen het parlement unaniem de regering Delacroix I stemde. Trouwens, aan het hoofd van

die regering stond nog steeds een katholiek en met hem erbij telden de katholieken evenveel ministers binnen de regering als de oppositie.

De afschaffing van artikel 310 van het Strafwetboek, waar trouwens weinig weerwerk tegen werd geboden<sup>27</sup>, kon moeilijk als revolutionair beschouwd worden. In mei 1891 had Paus Leo XIII zich al in deze zin uitgesproken in de encycliek *Rerum Novarum*, wanneer hij het principe van de vrijheid van vereniging aanvaardde (zie boven: “De opkomst van het socialisme en van de christendemocratie”).

De achturedag en een reeks andere, na 1918 tot stand gekomen sociale verwezenlijkingen zijn inderdaad baanbrekend maar opnieuw weinig revolutionair, vermits ze besloten lagen in de sociale bepalingen van het Vredesverdrag van Versailles, in de talrijke verdragen genomen in diezelfde periode binnen de Volkenbond, in de Internationale Arbeidsorganisatie en in de wetgeving tot stand gekomen in de ons omringende landen (zie boven: “Het Vredesverdrag van Versailles”).

Het algemeen enkelvoudig stemrecht kan evenmin als revolutionair beschouwd worden. Al in 1914 had de Broqueville een wijziging van het kiesrecht aangekondigd voor de wetgevende Kamers voor 1916 (zie boven: “De belofte van de regering (en de koning?) voor een herziening van het stemrecht in 1916 ...”). In Le Havre deed hij vervolgens in 1916 een voorstel om het algemeen enkelvoudig stemrecht in te voeren voor mannen vanaf 25 jaar, met een bijkomende stem voor het gezinshoofd. De liberalen en de socialisten gingen daarmee akkoord, maar de katholieken verwierpen dat voorstel. Vanaf dan weken de liberalen en de socialisten nooit meer af van hun initiële eis, 21 jaar.<sup>28</sup>

## Naar inhoud niet revolutionair, naar vorm ongrondwettelijk: de verkiezingen van 1919

Koning Albert I en een groot deel van de Belgische politici, met inbegrip van vele katholieken, waren al voor de oorlog voorstander van het algemeen enkelvoudig stemrecht. Een zekere angst voor revolutie en voor het voortbestaan van de dynastie was dus zeker niet de enige motivatie die tot deze beslissingen van Loppem leidde. Ze werden wel versneld en wat het kiesrecht betreft ongrondwettelijk doorgedrukt en uitgevoerd. Er was echter meer ongrondwettelijk aan de regelingen voor en na november 1918, inzonderheid het behoud van het parlement



van 1912 zoals het gedeeltelijk werd vernieuwd in 1914, tot in november 1919. Dat was noodzakelijk, zo niet zou de koning zich na zijn terugkeer hebben moeten uitspreken zonder parlement! Deze ongrondwettelijke constructie - immers het parlement had in 1916 normaal moeten ontbonden worden - kon slechts gerechtvaardigd worden door te verwijzen naar de oorlog. Een regering die van 1911 tot november 1918

Fig. 6 - “Loppem, le Village du péché”, oftewel: Loppem, het dorp waar men ‘zondigde’ tegen de grondwet. Spotprent van de Brusselse kunstenaar James Thiriar, uitgegeven in zijn album ‘Bien vu, bien entendu, bien adjugé! Douze compositions satiriques’, Bruxelles, Imp. J. Degréve, s.d.

in het zadel bleef zonder parlementaire controle tijdens de oorlog, was evenzeer uitzonderlijk. Die uitzonderingen konden slechts aanvaard worden door beroep te doen op de oorlog en de noodtoestand. Een vergelijkbare noodtoestand en hoogdringendheid bestonden nog in de onmiddellijke periode na de wapenstilstand. Dringende maatregelen dienden genomen in het raam van de heropbouw.

Hoe dan ook, we staan in 1919 inderdaad voor ongrondwettelijke verkiezingen: het algemeen enkelvoudig stemrecht werd al toegepast voordat de Grondwet die nog het algemeen meervoudig stemrecht voorzag, werd aangepast! De Belgische Grondwet bepaalde inderdaad dat voor een grondwetsherziening eerst de wetgevende macht, te weten de koning en de Verenigde Kamers, in een preconstituante moesten aanduiden welke artikelen van de Grondwet konden herzien worden en dat dan verkiezingen plaatsvonden. Slechts na verkiezingen kon de constituyente vergadering in aanwezigheid van ten minste 2/3 van de leden en met ten minste 2/3 van de stemmen beslissen tot herziening van de door hen uit de lijst van de preconstituante gekozen Grondwetsartikelen. De regering Delacroix en het parlement lieten echter de komende verkiezingen al plaatsvinden onder het stelsel van algemeen enkelvoudig stemrecht zonder grondwetsherziening. Niet alleen sommige katholieken hadden het daar terecht moeilijk mee, ook bij de liberalen waren er talrijke oprispingen. Janson zegt daarover dat de meeste liberalen akkoord gingen met deze eis van de socialisten: "...justifié notamment par la circonstance qu'il serait impossible de ne pas admettre au vote tout au moins les soldats revenus du front. Du moment qu'une atteinte de ce genre est portée au système constitutionnel, il apparaît comme bien difficile de ne pas en limiter l'effet, et, en adoptant de plano la réforme espérée, d'éviter ainsi au pays la nécessité de deux consultations électo-

rales avant que le corps nouveau ne soit appelé à se prononcer.”<sup>29</sup> Er waren inderdaad op dit moment speciale omstandigheden die inhielden dat verkiezingen onder het oude systeem tot gevolg zouden hebben dat de gewone soldaten en de arbeiders (die als gevolg van de plundering van fabrieken massaal werkloos waren geworden) maar één stem hadden, terwijl anderen er meerdere hadden. Bovendien waren talrijke soldaten (en werknemers) nog geen 25 jaar, de minimumleeftijd om te stemmen in de vroegere regeling.

### **De populariteit van de koning-ridder en van de frontsoldaten**

Nu hadden de frontsoldaten en uiteraard ook de koning-ridder of koning-soldaat, zoals men hem wel noemde, een immens krediet opgebouwd bij de bevolking. Albert I was al van bij zijn aantreden een populaire koning, zijn uitstraling en die van zijn gezin, met de bezielende koningin Elisabeth, staken schril af tegen die van Leopold II. Die populariteit nam echter nog zeer sterk toe door zijn verbondenheid met de frontsoldaten. Hij bleef immers bij zijn soldaten aan het front, zij het buiten schootsafstand, en hij weigerde vooral hardnekkig om hen als 'kanonnenvlees' op te offeren. Ook in het buitenland verwierf de vorst erkenning voor de manier waarop hij het Duitse ultimatum had verworpen en het Duits leger tot stilstand had gebracht aan de IJzer. Getuigen van die populariteit zijn de vele afbeeldingen en beelden van soldaten en uiteraard van Albert I zelf in de periode die onmiddellijk volgde op Wereldoorlog I. Die verbondenheid met de soldaten leidde echter ook tot verplichtingen tegenover hen op gebied van democratie, sociale voorzieningen en respect voor de taal van de meerderheid van de solda-



*Fig. 7 - De terugkeer van de soldaat. Beeld 40 x 60 cm, gemaakt door de Brugse beeldhouwer Michel Poppe, grootvader van de auteur van dit artikel (Collectie Chr. Deneve).*



ten. Dat zou hij in zijn troonrede van 22 november 1918 treffend verwoorden.

Het krediet dat de gewone soldaten aldus opgebouwd hadden tijdens de oorlog veronachtzamen, zou bijzonder onrechtvaardig overgekomen zijn en misschien zelfs tot een gevaarlijk ongenoegen hebben kunnen leiden. Ongetwijfeld speelde op de achtergrond ook mee dat een revolutie, al was ze weinig denkbeeldig eenmaal de Duitse troepen vertrokken waren, toch niet uitgesloten was en dat daartoe een onrechtvaardig lijkende verkiezing alleszins moest vermeden worden.

### **Brieven van de koning...**

Niet toevallig in 1930, in een periode van politieke agitatie met het opkomende fascisme in het Zuiden en met de opkomst van nationalistische partijen in het Noorden, werd Loppem opgerakeld door onder meer een zekere Gérard Harry.<sup>30</sup> Hij stelde dat te Loppem een samenzwering had plaatsgevonden, met de koning als speelbal, onder druk van socialistische samenzweerders. Koning Albert I meende te moeten reageren. Hij stuurde brieven aan onder meer de eerste minister Henri Jaspar<sup>31</sup> en aan Paul Hymans<sup>32</sup>, waarin hij poogde om een en ander te weerleggen. Albert loofde daarin de socialisten van 1914-1918 omwille van hun graad van organisatie, hun patriottisme en de zelfverloochening waarvan ze blijk hadden gegeven tijdens de oorlog. Hij was zelf helemaal niet geschrokken over vermeende revolutionaire acties, omdat hij onmiddellijk na de bevrijding van Roeselare, Oostende, Doornik en Brugge bij de inwoners van deze steden de patriottische gevoelens had kunnen vaststellen. Hij weerlegde ook het feit dat hij Cooreman had ontslagen, deze had namelijk al lang tevoren gesteld dat hij ontslag zou nemen

zodra de oorlog voorbij was. De regering van nationale unie onder Delacroix verdedigde hij door te benadrukken dat één partij de enorme taak van de wederopbouw niet aankon.<sup>33</sup> Een reactie van een koning die uiteindelijk nog openbaar wordt, is wel zeer uitzonderlijk, wellicht wenste de koning zich tegenover het publiek uit te spreken en zijn groot prestige daarvoor in te zetten.

## **6. Besluit: evolutie ... geen revolutie**

In Loppem werd in de dagen voor en na 11 november 1918 niet aan dagdagelijkse politiek gedaan. De maatregelen die er voorbereid werden, waren op zich niet revolutionair, ze vormden met het algemeen enkelvoudig stemrecht wel een radicale breuklijn met het vooroorlogse conservatieve regime en met zijn vertegenwoordigers. De hedendaagse democratie kreeg er vorm. Deze maatregelen waren een aanzet tot de sociaal-politieke democratisering en een noodzakelijke voorwaarde voor de wederopbouw van het land. Vooral de invoering van het algemeen enkelvoudig stemrecht voor mannen was daarbij doorslaggevend. Een smet is uiteraard dat daartoe de Grondwet aanvankelijk opzij werd gezet. De wettelijke en grondwettelijke bepalingen en gebruiken werden daarbij niet altijd nageleefd, maar de toestand was hoe dan ook nog erg chaotisch en uitzonderlijk, zodat vlug en doortastend optreden soms aangewezen was. Van een echte revolutie of een coup was echter geen sprake. Daarvoor lagen de genomen beslissingen te veel in de lijn van wat voor en tijdens de oorlog al vast lag. Ze vonden ook steun bij de bevolking en bij een overgrote meerderheid van de beleidsvoerders. De unanimité was bij de stemmingen nooit ver af. Ook in de omringende landen werden dergelijke maatregelen, wel meestal op een trager tem-

po, uitgevoerd na de wapenstilstand. Men zou kunnen besluiten met Janson dat: “La politique de Loppem n’a pas été un point de départ, elle a été, en réalité, un aboutissement.”<sup>34</sup> Loppem is inderdaad het eindresultaat van een langdurig politiek proces dat wortelt in de 19<sup>de</sup>-eeuwse wantoestanden. De beslissingen die daar vielen, hebben echter tot op vandaag doorslaggevende gevolgen. Waar zouden u en ik staan zonder algemeen (enkelvoudig) stemrecht, zonder syndicale vrijheid, zonder sociale voorzieningen?



*Fig. 8 - Ontvangst van de Franse president Poincaré (midden) door koning Albert en koningin Elisabeth, Loppem, 9 november 1918. Foto uit: Het kasteel van Loppem, Oostkamp, Stichting Kunstboek, 2001.*

## Noten

- <sup>1</sup> M.-R. THIELEMANS, *Albert Ier, Carnets et correspondance de guerre, 1914-1918*, Parijs-Louvain-la-Neuve, Duculot, 1991, 446-447.
- <sup>2</sup> J. MESSINE, 'Au Ministère', in L. DE BROUCKÈRE e.a., *Emile Vandervelde: l'homme et son œuvre*, Brussel, L'Eglantine, 1928, 233-235.
- <sup>3</sup> Cooreman was een directeur van de *Société Générale* zoals Francqui.
- <sup>4</sup> De Ministerraad kwam op dat ogenblik ( 9 november 1918) samen in Brugge in het hotel Du Commerce in de St.-Jacobstraat, nu het hotel Navarra, zie P. HYMANS, *Mémoires*, Brussel, Institut de Sociologie Solvay, 1958, dl. I, 233.
- <sup>5</sup> G. VANSCHOENBEEK, 'La petite histoire. Edward Anseele president van de Belgische republiek', in *AMSAB-Tijdingen*, 1988-1989, 2, 22-23.
- <sup>6</sup> L. SIEBEN, 'De novemberdagen van 1918 te Brussel: revolutie en ordehandhaving', in: P. LEFEVRE, P. DE GRUYSE (ed.), *Van Brialmont tot de Westeuropese Unie*, Brussel, Koninklijk Legermuseum, 1988, 155-176.
- <sup>7</sup> M. AMARA en H. ROLAND, *Gouverner en Belgique occupée: Oscar von der Lancken-Wakenitz, rapports d'activité 1915-1918*, Brussel, serie Corporatisme et Société, P.I.E.-Peter Lang, 2004, 385-392.
- <sup>8</sup> J. MESSINE, *o.c.*, 236-239.
- <sup>9</sup> G. COOREMAN, 'Lophem, la constitution de la ministère Delacroix', in *La Revue Générale*, nov. 1921, 479.
- <sup>10</sup> P.-E. JANSON, 'Lophem', uittreksel uit *Le Flambeau*, Brussel, 1926, 21.
- <sup>11</sup> P.-E. JANSON, *o.c.*, 13.
- <sup>12</sup> Het activisme stond voor het deel van de Vlaamse Beweging dat via de collaboratie met Duitsland een aantal Vlaamse grieven en zelfs Vlaamse onafhankelijkheid hoopte te verwezenlijken.
- <sup>13</sup> P. HYMANS, *o.c.*, 231.
- <sup>14</sup> IDEM, *o.c.*, 233.
- <sup>15</sup> Op 13 november, na een ontvangst van Emile Francqui te Loppem, nam Gerard Cooreman overhaast ontslag en op 14 november werd Delacroix formateur van een regering van nationale unie.
- <sup>16</sup> P. HYMANS, *o.c.*, 243-248.

- <sup>17</sup> Alhoewel de groep Jaspar, waarvan Delacroix deel uitmaakte, een akkoord had bereikt over het algemeen stemrecht op 25 jaar voor mannen én vrouwen, en voor militairen ongeacht de leeftijd (zie boven: “Een katholieke partij zonder leiding”).
- <sup>18</sup> P. HYMANS, *o.c.*, 241
- <sup>19</sup> C. WOESTE, *Mémoires pour servir à l’histoire contemporaine de la Belgique*, Brussel, l’Edition Universelle, 1937, dl. III, 57; de uitgave is van 1937, maar de bewuste passage gaat over een uitspraak van 1922.
- <sup>20</sup> C. WOESTE, *o.c.*, 57.
- <sup>21</sup> IBIDEM, 61.
- <sup>22</sup> IBIDEM, 61.
- <sup>23</sup> R. MERGET, ‘Lophem. Le coup d’état du 11 novembre 1918’, in *La revue nationale*, 1936, 1-20; G. HARRY, *Mes Mémoires*, dl. IV: ‘La révolution de Lophem’, Bruxelles, Office de Publicité, 1930.
- <sup>24</sup> M. DUMOULIN, E. GERARD, M. VAN DEN WIJNGAERT, V. DUJARDIN, *o.c.*, 851.
- <sup>25</sup> P. KLUYSKEN, ‘De zaak van Loppem’, in *De Woonstede door de eeuwen heen*, 1977, nr. 33.
- <sup>26</sup> Hand. Verenigde Kamers, G.Z., 1918-1919, 22 november 1918, 1 e.v.; zie ook de troonrede van de koning in het Nederlands vertaald: [https://nl.wikisource.org/wiki/Troonrede\\_van\\_Albert\\_I,\\_22\\_november\\_1918](https://nl.wikisource.org/wiki/Troonrede_van_Albert_I,_22_november_1918)
- <sup>27</sup> Op vraag van de katholieken werd wel de negatieve vrijheid van vereniging eraan toegevoegd, de vrijheid om zich niet te verenigen.
- <sup>28</sup> E. VANDERVELDE, *o.c.*, 202
- <sup>29</sup> P.-E. JANSON, *o.c.*, 13-14.
- <sup>30</sup> G. HARRY, *o.c.*, ‘La révolution de Lophem’.
- <sup>31</sup> Brief aan Henri Jaspar (10 februari 1930) in *Revue belge des livres, documents et archives de la guerre 1914-1918*, 6de serie, 316.
- <sup>32</sup> Brief aan Paul Hymans (22 januari 1930), in P. HYMANS, *Pages libérales*, Brussel, Les Éditions du Flambeau, 1936, 121 e.v.
- <sup>33</sup> M.R. THIELEMANS, *o.c.*, 505-508.
- <sup>34</sup> P.-E. JANSON, *o.c.*, 25

# De wagenmakerij Bogaert te Veldegem (deel 2)

(vervolg van Zilleghem 2017/3)

Jef BOGAERT

Waar een wiel is, is een weg (aforisme, Gerd de Ley)

‘Wagenmaker Bogaert’ kan zowel verwijzen naar mijn grootvader Henri (1881-1949) als naar zijn broer Fons (1894-1984), mijn vader Omer (1912-1980) en diens broer Sylveer (1910-1981). Zelfs dit jaar werd ik nog aangesproken met: “Gij zijt toch van de wagenmakers Bogaert van Veldegem?”

## Wagenmaker Josef-Henri Bogaert, Veldegem

Mijn grootvader werd geboren in De Swarten Hoop in Loppem als Joseph, tweede voornaam Henri. Bij het kraambezoek had iemand verwezen naar de oudere zoon François (1789-1949) met de opmerking: “*Proficiat, g’hebt nu ne Soaten en ne Seven.*” Die Seven viel niet in goede aarde en vanaf dan gebruikte men alleen nog de tweede voornaam Henri als roepnaam. Bij de aankoop van zijn woning in Veldegem naar aanleiding van zijn huwelijk in 1909 werd hij vermeld als timmerman-wagenmaker.

Rond 1893 verhuisden zijn ouders Eduard Bogaert (1847-1933) en Pauline Ballegeer (1848-1926) van Loppem naar Waardamme, van de Swarte Hoop naar de Drie Koningen, van de ene herberg naar de andere. Drie Koningen te Waardamme ligt aan de Kortrijksestraat, tegenover de Veldhoekstraat. De naam bleef behouden als naam van een bushalte, de herberg werd vervangen door een restaurant (Passim), later door bistro en B&B Het Merelnest.

### **Wagenmakerij Alfons Bogaert, Waardamme**

In de Drie Koningen werd Alfons geboren, het tiende en jongste kind van het gezin Eduard Bogaert. Alfons, die heel de Eerste Wereldoorlog soldaat was, leerde na de oorlog het ambacht van wagenmaker, hier in Veldegem bij zijn oudere broer Henri. Wagenmaker was een lastig en moeilijk ambacht. Als leerjongen leerde en werkte je meestal zonder loon tot aan je legerdienst en je was ongeveer 30 jaar oud wanneer je je



*Fig. 1 - Wagenmakerij Bogaert, Waardamme. (centraal, links de voorraadruimte voor hout)*

kon vestigen als baas-wagenmaker. Op dat moment had je dan ook zware investeringen: het atelier (de *werkwinkel*), het materiaal, een tamelijke voorraad verschillende soorten van hout dat minstens gedurende vijf tot tien jaar natuurlijk gedroogd was.<sup>1</sup>

Alfons bleef in Waardamme en bouwde zijn huis, *werkwinkel* en bijgebouw schuin tegenover zijn ouderlijke woning. Net zoals in de wagenmakerij in Veldegem, kwam het licht vooral vanuit het dak, dat gedeeltelijk in glas was uitgevoerd. Heel veel klein gereedschap en mallen werden immers opgehangen aan een spijker in een muur. Daarnaast had je nog veel andere grote mallen, zowat van alles wat in de wagenmakerij ooit was gemaakt. Er werd immers niet gewerkt met plannen, maar met mallen, zelfs om vooraf in te schatten hoeveel hout er van elke soort voorhanden diende te zijn om iets te maken en een raming te maken van wat de kostprijs zou worden.

Dochter Rosa Bogaert trok bij haar huwelijk met Robert Deweerdt in de ouderlijke woning in. De *werkwinkel* werd in de jaren '60 geïntegreerd in het woonhuis. Alfons en zijn echtgenote bleven thuis wonen tot hun overlijden.



Fig. 2 - Boomezel in Bulskampveld.  
(© Provincie West-Vlaanderen - Westflandrica)

Een van de meest merkwaardige stukken uit het atelier van Alfons Bogaert, die nog bewaard zijn, is een '*triebol*', boomezel, lastsleper of mallejan. Hij maakt deel uit van de provinciale collectie Bulskampveld. Volgens een recente publicatie is de deel-



collectie met zeven boomezels quasi volledig en uniek wegens haar omvang.<sup>2</sup> Er is zelfs een exemplaar met dubbele wielen waarmee bomen uit Bulskampveld werden gehaald.<sup>3</sup> Naar verluidt werd de collectie van Bulskampveld overgebracht naar Zwevezele. Op de foto zien we zo'n boomezel uit de provinciale collectie in actie.

### **Wagenmaker Sylveer Bogaert, Varsenare**

Mijn vaders oudere broer Sylveer leerde *de stiel* eveneens bij zijn vader Henri. Hij zou ook nog gewerkt hebben bij een koetsenfabrikant (Claeys ?). Na zijn huwelijk eind 1936 met Sylvie Deruwe (1911-2011) ging het koppel in Varsenare wonen. Hij startte er zijn eigen wagenmakerij in de Sint-Jorisstraat. Naast de wagenmakerij en een grote moes-



*Fig. 3 - Wagenmakerij Bogaert, Varsenare (1983)*

tuin, had hij achteraan nog een bijgebouw waar enkele hoedieren ge-  
kweekt werden. De wagenmakerij zelf was geen lang leven beschoren.  
Vanaf de jaren '50 was het 'over and out' met de hoofdactiviteit, het  
maken van landbouwvoertuigen. Er kwam immers een verbod om op  
de openbare weg te rijden met wielen met ijzeren beslag (ijzeren hoe-  
pels) en dat was de doodsteek voor het eeuwenoude ambacht van wa-  
genmakerij in ons land. De collectie van het museum Bulskampveld  
illustreert dit duidelijk, want ze beschikt over enkele half afgewerkte  
grote stukken uit die periode: de wagenmaker was bezig met het ver-  
vaardigen van een voertuig en de opdrachtgever, een boer die een *cami-  
on* liet maken, vroeg de wagenmaker te stoppen, betaalde voor het  
reeds geleverde werk, maar was niet meer geïnteresseerd om dit mee

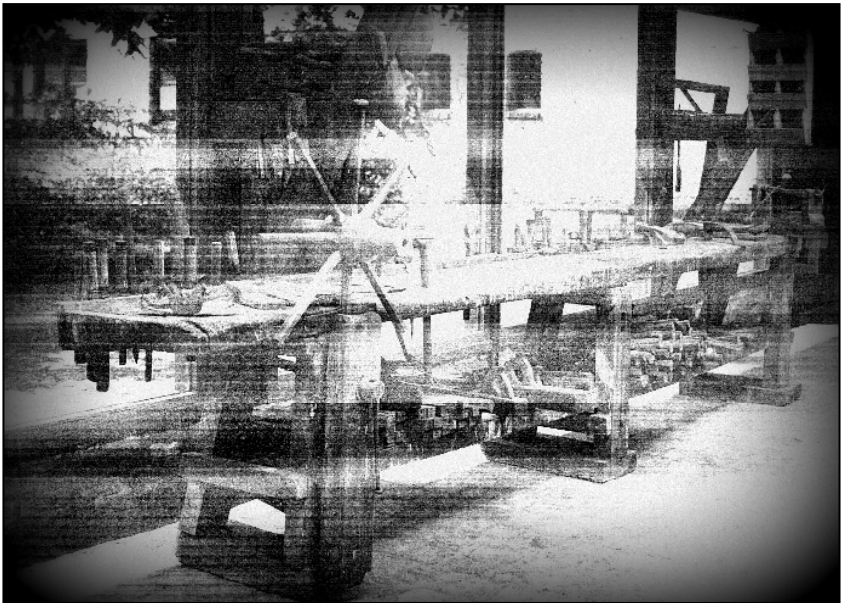

*Fig. 4 - Werkbank uit onze wagenmakerij met wiel in opbouw, opgesteld in het Provin-  
ciaal Museum Bulskampveld (© Provincie West-Vlaanderen - Westlandica)*

te nemen, want hij zou er toch nooit mee op de openbare weg mogen komen. De toekomst lag af en toe in een herstelling of een opdracht voor klein materieel en leven van de opbrengst van een te klein landbouwbedrijf. Uiteindelijk werd heel wat van zijn materieel, o.a. zijn werkbank, geschonken aan het museum Bulskampveld. Op de foto zien we deze werkbank zoals hij was opgesteld in het museum in het kasteel Bulskampveld, met een wiel in opbouw. De gelijkenis met een wiel in een manuscript dat ongeveer 700 jaar ouder is, is treffend. De wagenmakerij was inderdaad een eeuwenoud ambacht. In de *Vieil Rentier d'Audenaerde*, een rentenboek of grondregister van het einde van de 13de eeuw, vinden we een hele reeks tekeningen van landbouwwerktuigen, o.a. karren. We zien dat het karrenwiel in de loop der eeuwen weinig verandering kende.



Fig. 5 - *Vieil Rentier d'Audenaerde*, eind 13de eeuw

## Wagenmakerij Bogaert in Veldegem

De wagenmakerij is feitelijk stilgevallen kort na mijn geboorte. IJzeren beslag werd verboden en de wagenmakerij was een afgesloten hoofdstuk geworden. Ik herinner me nog het beeld van de wagenmakerij. Het was een grote ruimte, ongeveer 18 x 6,5 m met ruwe muren,

houtstof, een lange werkbank achteraan onder het schuine dak met een partij glas. Voor en achter waren er schuifpoorten met bovenaan glas zoals in Varsenare. De vloer bestond uit aangestampte aarde. Vooraan stonden de lintzaagmachine en de schaafbank.

Aan de straatkant, tussen de twee huizen in, was er een verdieping met daarboven in het dak een duivenzolder. Duivensport was toen heel populair in Vlaanderen. Op die verdieping was het een stoffige boel, voorraad verfpoeder, mallen ... We hebben die ooit met zijn allen eens opgeruimd en er een soort clubhuis van gemaakt. Die ruimte was eerst een garage voor onze auto, later voor de eerste bestelwagen van de bierhandel, een intussen legendarisch model Volkswagen. Begin jaren zestig werd die ruimte verbouwd tot bedrijfsruimte voor de bierhandel: betonnen vloer, een schuifpoort die nog maar beperkt gebruikt was en een kleinere poort achteraan, isolatie vooral platen in gecementeerd stro en twee schoorstenen, zodat er bij erge vorst bijgestookt kon worden.

Als uitsmijter een woordje uitleg over het maken van een wiel. Volgende keer kijken we o.a. naar de uitgebreide collectie werktuigen van de wagenmaker.

## **Een wiel maken**

Het maken van een wiel vergt grote stielkennis. Eerst en vooral maakt men een naaf (de *bosse*, het centrale deel van het wiel) uit een olmblok, gezaagd uit de stam. De olm ('*ulmus*', ook gekend als iep) levert hout dat vrij hard is, taai, veerkrachtig en licht van kleur. Door deze eigenschappen en door de gezaagde bomen enkele jaren onder water te we-

ken, is er minder kans om te barsten door de belasting van het wiel. De olmen worden dan verzaagd in blokschijven van ca. 40 cm. Na het verwijderen van het overtollige hout met bijl of korte dissel wordt het blok op de draibank gezet en gedraaid: een precisiewerkje, want de vier naven van een wagen dienen gelijk te zijn.

Na het draaien wordt er uitgemeten waar de spaken, meestal tien tot

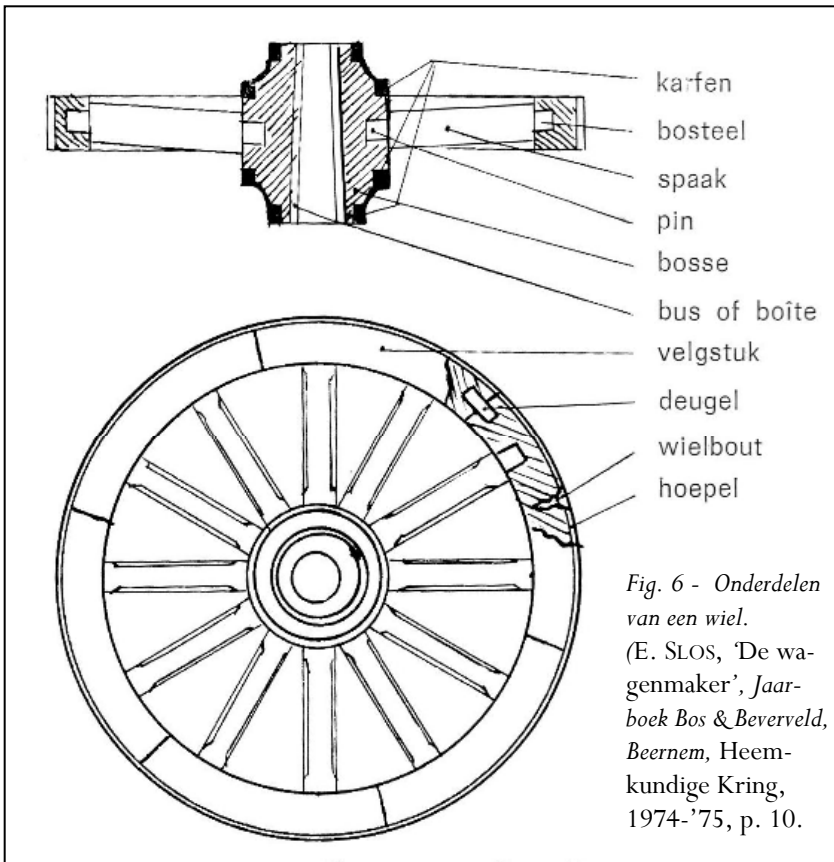



*Fig. 7 - Het maken van een wiel. Achteraan links zien we hoe een wiel in elkaar wordt gepast op een driepikkel. Centraal ligt een wiel met schoeper. Vooraan rechts zien we een groot wiel in opbouw in een wielput. (L. DEVLIEGHER, *Landelijk en ambachtelijk leven*, Provinciaal Museum Bulskampveld. Beernem, Provincie West-Vlaanderen, 1992)*

veertien, zullen komen en er wordt met de beitel een rechthoekige opening per spaak uitgehakt. Dan gaat het blok naar de smid om er vier voorlopige ijzeren banden (*karfen*) op te leggen, zodat men er de spaken zal kunnen inslaan zonder het risico dat de naaf openscheurt.

Intussen worden de spaken gemaakt. Een eiken of acacia blok wordt in kleinere blokken verzaagd. Met een snij- of trekmes krijgen de spaken hun ovale vorm. De spaakpin, d.i. het uiteinde dat in de naaf komt onder een hoek van bijna  $90^\circ$ , is rechthoekig. De ronde spaakpen, *bosteel* genaamd, d.i. het uiteinde dat in de velg komt, verschilt naargelang het om een groot of een klein wiel gaat: bij een groot wiel staat ze loodrecht op de velg, bij kleine wielen zijn ze schuin afgewerkt en komen ze per twee evenwijdig in elk velgstuk. Hier was het belangrijk dat het hout heel droog was.

Naargelang de grootte van het wiel kan de wagenmaker kiezen uit een pak mallen voor het maken van de velgstukken die later samen de velg zullen vormen. Ieder velgstuk komt overeen met twee spaken. Na het uitpassen met een grote houten passer selecteert de wagenmaker de geschikte mallen. Deze worden dan afgetekend op een dikke olmen plank en vervolgens uitgezaagd.

Op de velgstukken wordt aangeduid waar de spaken zullen komen. In die velgstukken boort men de gaten voor de spaakpennen en voor de *deugels*, de houten verbindingspennen die de velgstukken verbinden. Bij de grote wielen staan de spaakpennen in het verlengde van de spaken en dus staat de top van de spaken iets verder uit elkaar dan de gaten in de velgstukken. Een helper zal met twee stokken, aan elkaar vastgelegd, de spaken naar mekaar trekken, zodat de velgstukken er met een houten hamer opgeklopt kunnen worden. Bij kleinere wielen is het onmogelijk om zelfs met grote kracht de spaken voldoende naar elkaar te trekken. Dit wordt opgelost door de spaakpennen hier niet in het verlengde van de spaak te maken maar per twee licht naar mekaar toe te laten gaan (dus schuin uit te snijden) zodat ze evenwijdig zijn en zo kan het velgstuk er toch op aangebracht worden. Op het einde worden de velgstukken glad geschaafd zodat er geen schokkende overgang is tussen twee stukken en dit zowel in het loopvlak als aan de zijkant afgerond. Dit *schroten* gebeurt met een snijmes.

Nu gaat het wiel terug naar de smid om een buitenhoepel te krijgen en de definitieve ijzeren banden om de naaf te plaatsen. Dan volgt de laatste fase: het *schoeperen*. Met een lepelboor wordt een gat gemaakt in de naaf. Dat gat wordt vergroot door enkele keren over te gaan op een bredere lepelboor en vervolgens met de schoeper een taps gat te krijgen waarna de naafbus of *boîte* (op zijn Vlaams uitgesproken), voorzien van

*De Waagemaaker.  
Syt ghy belust op soet gemack,  
Laad op den Heer uw lastig pack.*



*d'Uitvinding van het Waagenwiel,  
Kan swaare Lasten licht vervoeren :  
Wat torst en sleepster meenig Ziel,  
In't stof van kommer en remoeren ;  
Daar's heemels Waagen staat gereed,  
Om op teneemen, al Zyn leed.*



twee ribben of tanden, vast in de naaf wordt geplaatst. Het wiel is klaar om op de as te worden geschoven.

## Noten

<sup>1</sup> G. FRANCHOO. 'De wagenmakerij', *Het Brugs Ommeland. Handelingen van de Heemkundige Kring 'Maurits Van Coppenolle'*, Sint-Andries, 1972, p. 112.

<sup>2</sup> B. DEMASURE, en B. WOESTENBORGHES. *Registratie en waardering van de Provinciale collecties Bulskampveld – Deelcollectie landbouw en voeding*, Leuven, Centrum voor Agrarische Geschiedenis, 2016.

<sup>3</sup> L. DEVLIEGHER. *Landelijk en Ambachtelijk Leven. Provinciaal Museum Bulskampveld Beerem*, Brugge, Provincie West-Vlaanderen, 1992.

*Fig. 8 (links) - De wagenmaker, 18de eeuw. Het schoeperen is twee eeuwen later nog steeds bijna hetzelfde .*

# Reveil 2017 op de Veldegemse begraafplaats (1 november 2017)

**Bertrand DENYS**

Enkele Veldegemse mannen en vrouwen, op inspiratie van Maryline Benoit, sloegen de handen in elkaar om op 1 november bij kaarslicht en zang van de Cappaert Sisters, de duisternis en dreigende vergetelheid rond de graven van onze doden te verdrijven.

Reveil heette de activiteit en dat betekent volgens Caroline Dellaert, medeorganisator en inspirator van het gebeuren: wekken, ontwaken, opstaan ten leven ... via verhalen over geliefde doden ontwaken in een cultuur van medemenselijkheid. Je bent maar dood als men niet meer over je praat. Reveil is HELDENLICHT, niet doelend op heldendom. Ware helden zijn mensen die andere groeikansen bieden om meer mens te worden, die voorgaan in strijd, inzet, worsteling om vrede en rechtvaardigheid, geloof, hoop en liefde.

Enkelen onder hen ontwaakten op 1 november 2017 in een verhaal, een lied, een tekst en eenvoudig kaarslicht.

De eersten in de rij waren de Veldegemse schrijver Norbert Edgard Fonteyne (1904-1938) en zijn echtgenote Octavie Vandendriessche (1904 -1984). De schrijver vertelde als het ware zelf het verhaal van

zijn al te korte dramatische leven als echtgenoot, vader, onderwijzer en schrijver.

Chris Becu (1955-2016), moeder van drie dochters en oma van zes kleinkinderen, vertegenwoordigde de al te vroeg gestorven moeders die er vaak nog broodnodig zijn voor hun gezin. Zij was jarenlang de voortrekster in de Gezinsbond van Veldegem.

Camiel Denys (1919-2008) wekte muzikale herinneringen op, gebracht door zijn zoon en schoondochter. Op de achtergrond klonken zachte deuntjes van zijn vroegere geliefde harmonie Kunst na Arbeid, waarmee hij zijn hele leven vulde.

Voor de kleine Dieter werd een diepgaande tekst gebracht die ook "aan alle kinderen met een kort verblijf op aarde" werd opgedragen. De diepzinnige woorden van deze reveil raakten velen in het diepste van hun hart.

De eerste uitgave van Reveil op een in licht omgetoverde begraafplaats was een hartverwarmende 1 novemberherdenking met een wolkje eenvoud, een straaltje kindergeluk, een parel verwondering, verbondenheid ... De grote opkomst bewees dat een gevoelige snaar werd geraakt.



*Fig. 1 - De Cappaert Sisters zorgden voor de passende muziek. (foto: Ignace Goethals)*

## Kroniek van 2017

(tot 30 november)

In 2017 werd de bouw van de nieuwe vleugel van het gemeentehuis aangevat. De werkzaamheden door de firma Monument verlopen vlot.

In 2017 werkte *Het Beleefde Genot* weer een hoogstaand literair en algemeen cultureel programma af met lezingen over o.a. A. Poesjkin, Vergilius, Luther, R.M. Rilke ...

Op 24 maart 2017 ontving de Loppemse dichter Ann Dewulf de cultuurprijs van de gemeente Zedelgem. De prijs voor socio-culturele verdienste ging naar de toneelkring *'t Zingend Vuurgeboomte*, eveneens uit Loppem.

Op vrijdag 2 juni huldigde de gemeente haar sportkampioenen.

*Zilleghem Folk* organiseerde in het weekend 28-30 juli zijn negende editie in het kasteeldomein van Caloen en zorgt daarmee stilaan voor een folktraditie in onze gemeente. Uit het programma: Folgazàn, Tamburellisti di Torrepaduli, Väsen...

De Loppemse *Pier Petteprijs* 2017 ging naar Ginette Maene. Zij is als vrijwilliger actief in de verzorgende sector en zet zich in voor het socio-culturele verenigingsleven. De prijs werd uitgereikt door het Feestcomité van Loppem op 25 augustus.

Vanaf 1 september 2017 werkt de Aartrijkse lagere school VEKBA onder het bestuur van de scholengroep Sint-Rembert Torhout. Directeur is Marjolijn Roets.

De Heemkundige Kring Pastoor Ronse bezocht op 3 september de gemeente Ruiselede onder leiding van Peter De Ram. Een leuke historische verkenning!

De Open Monumentendag had op 10 september ten tweeden male plaats in het Vloethemveld.

Een Veldegemse werkgroep o.l.v. Maryline Benoit organiseerde op het Veldegemse begraafplaats voor het eerst *Reveil*. Bij 4 graven werd het leven opgeroepen van de aldaar liggende Veldegemnaren. Onder hen Camiel Denys, Norbert Fonteyne, Chris Becu en de baby Dieter Allemeersch.

Op 8 november overleed Henri Cauwels uit Veldegem. Hij was in maart 1914 geboren en was bijna 104. Zijn vrouw Maria Benoot was al sinds 1998 overleden.

Op de herdenking van de Wapenstilstand te Zedelgem op 11 november werd dit jaar op de Amerikaanse Zedelgemnaar Edmond Deketelaere gefocust. Hij sneuvelde in Frankrijk en ligt er ook begraven. Bij deze herdenking was zijn familie uit Amerika aanwezig. Aan hem werd een mooie gelegenheidsbrochure gewijd die aan de aanwezigen aangeboden werd.

Johan Termote bracht op 24 november een interessante historisch-archeologische lezing over 'vijfervorming in het Bulskampveld' tijdens de late Middeleeuwen.

Op politiek vlak vernamen we dat Eddy Dewispelaere (oud-schepen) de NVA-lijst trekt in 2018 en dat huidig schepen Patrick Arnou verzaakt aan deelname bij Nieuw-CD&V. Die lijst wordt geleid door burgemeester Annick Vermeulen.

Op het Brivibaplein (achter de Loppemse- en Groenestraat) zal in de herfst van 2018 een kunstwerk onthuld worden. Het is een werk van de Letse beeldhouwer Gulbis en het werd door een deskundige jury aangekondigd.

## Inhoud van de 38ste jaargang (2017)

Jef BOGAERT	
<i>De wagenmakerij Bogaert te Veldegem. Deel 1</i>	111
<i>De wagenmakerij Bogaert te Veldegem. Deel 2</i>	152
Anna DECEUR	
<i>De Bruggestraat, de straat waar ik ooit woonde ... die straat met een gelaat</i>	61
Christian DENEVE	
<i>November 1918: een sociale revolutie in Loppem. Deel 1 Het voorspel</i>	87
<i>November 1918: een sociale revolutie in Loppem? Deel 2: De gebeurtenissen te Loppem</i>	128
Bertrand DENYS	
<i>'The King's Speech' op het kasteel van Caloen te Loppem op 9 december 1918</i>	75
<i>Reveil 2017 op de Veldegemse begraafplaats (1 november 2017)</i>	164
<i>Kroniek van 2017</i>	166
Pol DENYS	
<i>Osvalds Rožkalns, korte biografische schets. Passage in Zedelgem PoW-Camp 1945-'46</i>	47
Roland STRUBBE	
<i>Duitse razzia op het Klokhof te Loppem. 15 augustus 1944</i>	3
Johan VERPLANCKE	
<i>Enfant naturel de la Patrie. Deel 2: Plaatsing van Brugse vondelingen te Aartrijke eind 18<sup>de</sup> – begin 19<sup>de</sup> eeuw</i>	10
<i>Maria (ter) Sneeuw. Aanvulling bij 'Enfant naturel de la Patrie'</i>	84

# Lezing

Vrijdag 2 maart om 20 uur  
in 't Kloosterhof (Kerkplein 4, Zedelgem)

## De Brugse politicus Achiël Van Acker

door Alain Petit

Achiël Van Acker was de bekendste Bruggeling van de 20<sup>ste</sup> eeuw. Geboren in een armoedig Brugs gezin, als zoon van een mandenvlechter, ontpopte deze 'selfmade man' zich tot een invloedrijk socialistisch politicus en één van de grootste staatslieden die België heeft gekend. Tussen 1945 en 1958 legde hij als premier de basis voor de naoorlogse sociaal-economische orde. Hij was de 'vader' van de sociale zekerheid. Zijn daadkracht was legendarisch. Aan de 'kolenslag' dankte hij zijn bijnaam 'Achille Charbon'. Van Acker toonde ook een grote belangstelling voor literatuur en volkskunde. Alain Petit, bestuurslid van de Van Acker Stichting, belicht de vele facetten van deze markante persoonlijkheid.

*Organisatie: Heemkundige Kring Pastoor Ronse*

*Iedereen welkom. Toegang: € 2,00*



## Kasteel van Loppem

Neogotisch topmonument met rijke kunstcollecties,  
romantisch park met vijvers en doolhof

Een ideale daguitstap!

De manege biedt een uniek kader  
voor elk evenement, feest of seminarie.

Openingsuren, tarieven en andere info:  
[www.kasteelvanloppem.be](http://www.kasteelvanloppem.be)

Steenbrugsestraat 26 - 8210 Loppem

## WALCARIUS VERZEKERINGEN

BVBA

Groenestraat 31 bus 2, 8210 Zedelgem

Tel 050 20 06 02

[johan.walcarius@verz.kbc.be](mailto:johan.walcarius@verz.kbc.be)



KBO 8887 868 615, rekeningnummer BE50 7390 3058 3018

Verbonden agent: FIMSA, 181723A, van kbc-verzekeringen nv, Prof. Roger Van Overstraetenplein 2, 3000 Leuven, btw 0455 982 840, vat Loozen

**GARAGE DEKETELAERE**  
VELDEGEM — LOPPEM

Torhoutsesteenweg 383  
8210 Veldegem  
Tel: 050/27.74.94

Autobaan 17  
8210 Loppem  
Tel: 050/822.822

[www.opeldeketeleare.be](http://www.opeldeketeleare.be)  
[info@opeldeketeleare.be](mailto:info@opeldeketeleare.be)

Reeds meer dan 40 jaar een familiebedrijf!

Persoonlijke service ...  
...van generatie op generatie!

Reeds 3 generaties is DEKETELAERE  
onlosmakelijk verbonden met OPEL



 **bouwmaterialen**  
**MAERTENS** n.v.

**Zedelgem**

- bouwmaterialen
- vloer & wandtegels
- blauwsteen
- basalt
- kandla
- graniet
- witsteen



Diksmuidse Heirweg 73, 8210 Zedelgem  
tel. 050/20.91.01  
[info@maertensbouwmat.be](mailto:info@maertensbouwmat.be)

[www.maertensbouwmat.be](http://www.maertensbouwmat.be)